

MANUAL DE INSTRUCCIONES

PLAN 11/62

MIF-PA1162/00

23-10-95

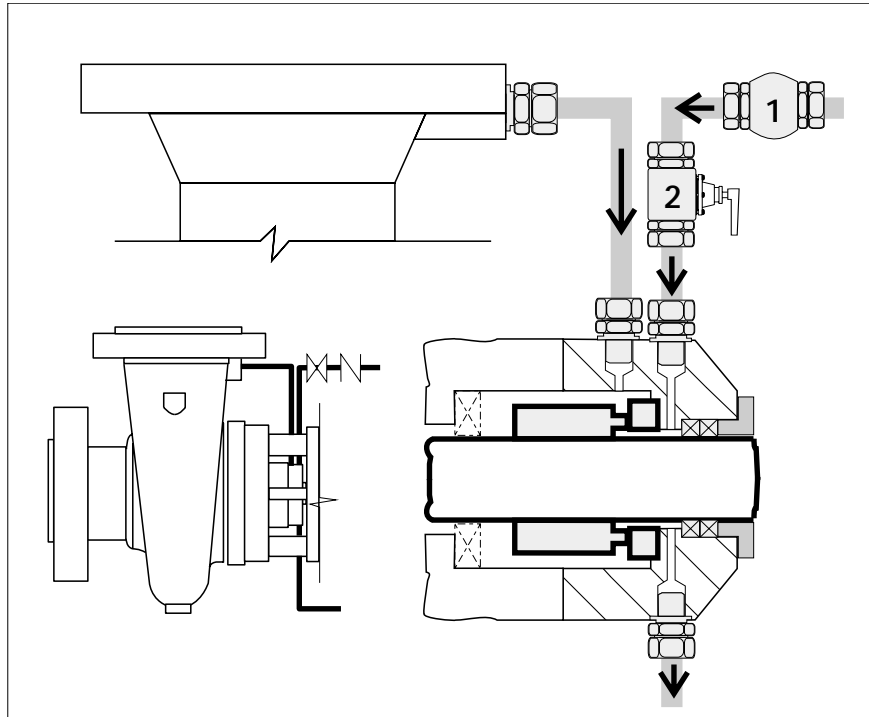

1.-Uso del manual

Este manual debe ser usado de forma conjunta, con el manual correspondiente a la bomba.

Deben tenerse en cuenta todas las indicaciones de dicho manual, en especial en lo referente a seguridad de funcionamiento y manipulación, del equipo.

Nos reservamos el derecho a realizar modificaciones de innovación tecnológica.

2.-Definición del sistema

El plan 11 consiste en una refrigeración/circulación tal como se indica en el esquema.

La circulación se realiza desde la impulsión de la bomba a la cajera a través de una tubería exterior. Dicha tubería viene incorporada en la bomba.

El plan 62 consta de una conexión para introducir un fluido de lavado, limpio, compatible con el líquido bombeado y los materiales de la bomba, y a una presión de como máximo 0,5 Kg/cm². Dispondrá de un elemento de sellado de eje adecuado (empaquetadura, anillo de restricción, ...) y conducir la salida a un drenaje seguro.

IMPORTANTE: Salvo indicación expresa en oferta y/o pedido BOMBAS ITUR no suministra las válvulas de retención (1) y aislamiento (2).

3.-Puesta en marcha

Caso de ser la 1ª puesta en marcha hay que comprobar visualmente que las conducciones, elementos y/o tapones referidos anteriormente se encuentran conectados correctamente y no han sufrido daño.

Instalar la tubería y accesorios del plan 62 verificando su correcta colocación, conectarla a la fuente de líquido y abrir la válvula de aislamiento.

4.-Mantenimiento

Cada vez que se desmonte la bomba (ver su manual de instrucciones) se debe comprobar la limpieza interior y estado de los circuitos auxiliares y accesorios, limpiándolos si fuera necesario. Caso de que existan juntas estas deben ser cambiadas por otras nuevas.

5.-Seguridad

Se deben seguir todas las indicaciones sobre seguridad para el funcionamiento y manipulación de los equipos, que se indican en el manual de instrucciones de la bomba.